

## Bramka obrotowa **BO-DS112**



BEZPIECZEŃSTWO

DESIGN

CENA

### OPIS

- Bramki obrotowe to kompaktowe i ekonomiczne rozwiązanie kontroli dostępu.
- Obudowa jest wykonana ze szrotkowanej stali nierdzewnej, która jest wytrzymała, trwała i wodoodporna.
- Nadaje się zarówno do zastosowań wewnętrznych jak i zewnętrznych.
- Posiada sygnał przekaźnikowy, który może być zintegrowany z zewnętrznymi systemami kontroli dostępu (np. czytnik RFID, czytnik biometryczny itp.)
- Kompatybilność z zewnętrznymi urządzeniami takimi jak np.: wyświetlacz, czytnik, rozpoznawanie twarzy, przycisk wejścia / wyjścia, kolektor kart, wrzutnik monet, czytnik kodów kreskowych.
- W razie utraty zasilania, ramiona zostaną automatycznie opuszczone by zwolnić przejście.
- W jednym cyklu przejdzie tylko jedna osoba.
- Długość ramienia może osiągać od 500mm do 650mm.
- Może posiadać napęd półautomatyczny jak i zmotoryzowany.

## GŁÓWNE CECHY

- Długa żywotność, wysoka niezawodność oraz szybkie działanie.
- Cicha praca.
- Możliwość pracy zarówno jednostronnej jak i dwustronnej.
- Bramka zablokuje się automatycznie jeśli przechodzień nie przejdzie przez bramkę w ciągu 5 sekund (można dostosować).
- Automatyczne otwarcie przejścia w razie utraty zasilania.
- Wskaźnik LED (czerwony oznacza brak dostępu, zielony oznacza przyznanie dostępu).
- Łatwość montażu.
- Może posiadać napęd półautomatyczny lub zmotoryzowany.

500 mm lub 650 mm

**DŁUGOŚĆ RAMIENIA  
DO WYBORU**



Oferujemy nie tylko bramki obrotowe

Oferujemy pełne rozwiązania kontroli dostępu



## SPECYFIKACJA

Model	BO-DS112
Rodzaj	Tripod
Komunikacja	Styk bezpotencjałowy, sygnał przekaźnikowy, RS485
Wykonanie obudowy	Stal nierdzewna 304
Wykonanie ramienia	Stal nierdzewna
Wymiary	1200 x 230 x 980mm
Waga netto	50 kg
Długość ramienia	500-650mm
Kierunek pracy	Jednokierunkowy / Dwukierunkowy
Zasilanie	AC220V/110V, 50/60Hz
Napięcie	24V DC
Pobór energii	40W
Temperatura pracy	-20 °C - 75 °C
Wilgotność pracy	0 ~ 95%
Środowisko pracy	Wewnętrzne / Zewnętrzne
Przepustowość	35-40 osób na minutę
Wskaźnik LED	Tak
Praca w trybie awaryjnym	Ramiona opadną automatycznie w razie utraty zasilania
Możliwość intergacji	Dowolny system kontroli dostępu

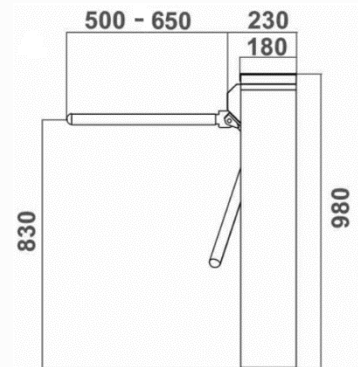
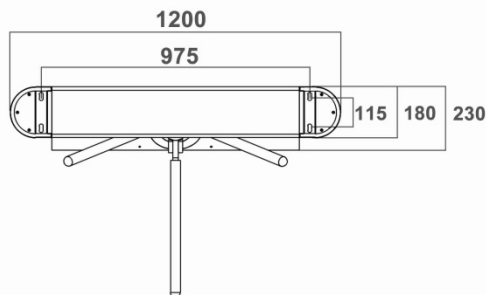
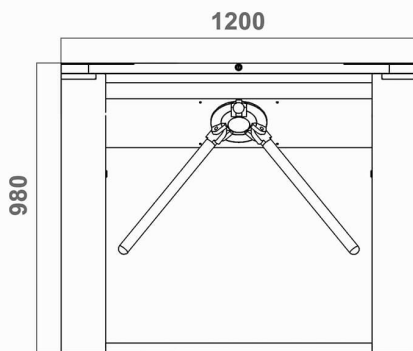

# BO-DS112

oraz

## BP-6003A



Bramka obrotowa BO-DS112 to eleganckie urządzenie kontroli dostępu, które może współdziałać z innymi urządzeniami KD np. z innymi bramkami obrotowymi czy uchylnymi itp.



# BO-DS112

oraz

## BS-DS212X