



Bramka obrotowa
BO-DSN-50

BEZPIECZEŃSTWO

DESIGN

CENA

OPIS

- Bramka obrotowa BO-DSN50 to urządzenie kontroli dostępu cechujące się wysoką wydajnością oraz eleganckim designem.
- Dzięki swojemu rozmiarowi (360*260*980mm) wpasuje się nawet w wąskie przejścia.
- Bramka wykonana jest ze stali nierdzewnej oraz szkła hartowanego co sprawia, że jest również wytrzymała i odporna na uszkodzenia.
- Wyposażona jest w listwy LED, które dodatkowo nadają jej nowoczesnego wyglądu.
- Wysoka jakość wykonania.
- Może pracować zarówno w środowisku wewnętrznym jak i zewnętrznym.
- W razie utraty zasilania przejście zostanie automatycznie otwarte.



Oferujemy nie tylko bramki obrotowe

Oferujemy pełne rozwiązania kontroli dostępu

GŁÓWNE CECHY

- Długa żywotność, wysoka niezawodność oraz szybkie działanie.
- Cicha praca
- Może działać zarówno jednokierunkowo jak i dwukierunkowo.
- W jednym cyklu przejście tylko jedna osoba.
- Bramka zablokuje się automatycznie jeśli przechodzień nie przejdzie przez bramkę w ciągu 5 sekund (można dostosować).
- Automatyczne otwarcie przejścia w razie utraty zasilania.
- Wskaźnik LED (czerwony oznacza brak dostępu; zielony oznacza przyznanie dostępu; niebieski oznacza, że bramka jest zamknięta).
- Posiada sygnał przekaźnikowy, który może być zintegrowany z zewnętrznymi systemami kontroli dostępu (np. czytnik RFID, czytnik biometryczny itp.).
- Łatwość montażu.

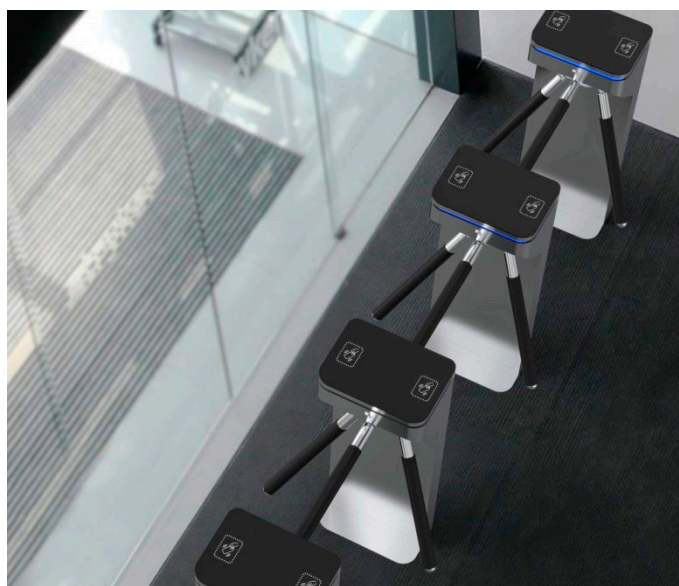

SPECYFIKACJA

Model	BS-DSN50
Rodzaj	Bramka obrotowa
Komunikacja	Styk bezpotencjałowy, sygnał przekaźnikowy, RS485
Wykonanie obudowy	Stal nierdzewna 304, wysokiej jakości czarne szkło hartowane
Wykonanie ramienia	Stal nierdzewna 304, gumowa uszczlka
Wymiary	360*760*980mm
Waga netto	35 kg
Szerokość przejścia	550mm (Długość ramienia: 500mm)
Kierunek pracy	Jednokierunkowy / Dwukierunkowy
Zasilanie	AC220V/110V, 50/60Hz
Napięcie	24V DC
Pobór energii	20W
Temperatura pracy	-20 °C - 75 °C
Wilgotność pracy	0 ~ 95%
Środowisko pracy	Wewnętrzne / Zewnętrzne
Przepustowość	40 osób na minutę
Wskaźnik LED	Tak (przód, góra, bok)
Praca w trybie awaryjnym	Ramiona opadną automatycznie w razie utraty zasilania
Certyfikaty	CE, ROHS
Możliwość intergacji	Dowolny system kontroli dostępu

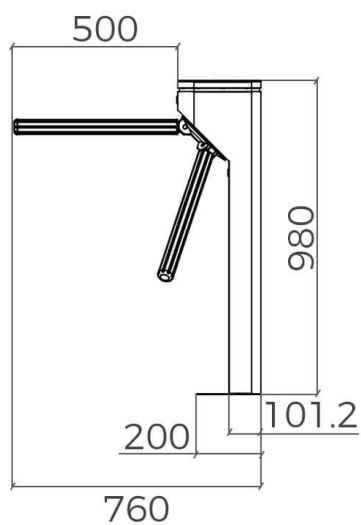

[Front view]

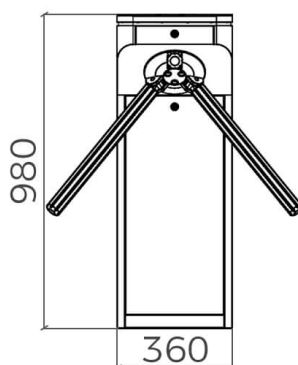

[Side view]

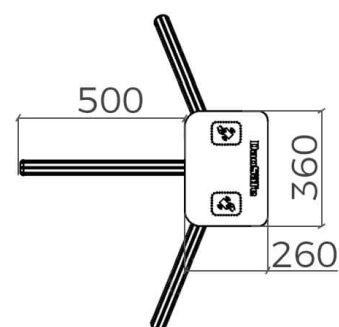

[Top view]

BO-DSN50



Bramka obrotowa BO-DSN50 to kompaktowa i wydajna bramka obrotowa cechująca się dodatkowo niską ceną oraz rozmiarem pozwalającym na zamontowanie jej nawet w wąskich przejściach.

